

SAREGO



**BEDIENUNGSANLEITUNG & GARANTIEKARTE
MODE D'EMPLOI & CARTE DE GARANTIE
ISTRUZIONI OPERATIVE & CARTOLINA DI GARANZIA
INSTRUCTIONS FOR USE & WARRANTY CARD
BEDIENINGSHANDLEIDING & GARANTIEBEWIJS**

Bitte kleben Sie hier Ihre Garantie-Nr. auf
(siehe Ofenrückseite bzw. Aufkleber Feuerraumscheibe).

Veillez coller votre N° de garantie à cet endroit
(voir la face arrière du poêle ou l'autocollant sur la vitre du foyer).

Applicare qui il vostro numero di garanzia
(vedi parte posteriore della stufa, ossia l'etichetta della lastra del focolare).

Please affix your warranty number here
(located on the back of the stove and on the sticker attached to the fire chamber window).

Plakt u hier s.v.p. uw garantienummer in
(zie de achterzijde van de kachel en de sticker op de kachelruit).

**Chère Cliente,
Cher Client**

En vous décidant à acheter un poêle-cheminée HASE; vous avez opté pour un produit de qualité.

Tradition artisanale, design d'avant-garde et technique moderne vous garantiront une entière satisfaction pendant des années et des années avec le poêle-cheminée SAREGO

Le corps des poêles HASE est composé de plaques d'acier solides et assemblées par une technique de soudure moderne. La sole de chauffe-plat est composée d'une double-paroi d'acier. Le revêtement des plaques de vermiculite compressée dans le foyer et une peinture spéciale thermo-résistante assurent aux modèles HASE stabilité et longévité.

Quels que soient nos produits, pour nous il n'existe naturellement qu'un seul et même critère, à savoir qualité de première classe et très grande minutie de l'usinage.

Tous les dispositifs de réglage sont placés avec très grande clarté et leur manipulation est un véritable jeu d'enfant.

Nous vous invitons toutefois à lire attentivement les instructions suivantes. Elles vous fourniront différents renseignements et conseils importants qui vous permettront de passer des heures merveilleuses auprès du feu.

Nous espérons que votre nouveau poêle-cheminée HASE vous apportera beaucoup de joie et de plaisir.

**Votre Spécialiste en matière de poêles-cheminées,
HASE-Kaminofenbau GmbH**

1. INSTALLATION	P.	3. DISPOSITIFS DE REGLAGE ET DE FONCTIONNEMENT	P.
1.1 Prescriptions officielles du bâtiment	20	3.1 Réglage des ventilations primaires et secondaires	25
1.2 Tuyau de fumées	20	3.2 La grille de foyer	25
1.3 Matériaux thermo-sensibles	20	3.3 Cendrier	25
		3.4 Registre	25
2. UTILISATION	P.	4. CHAUFFAGE AVEC SAREGO	P.
2.1 Combustibles	21	4.1 Première mise en service	26
2.2 Combustion	21	4.2 Chauffage au bois	26
2.3 Produits de combustion	22	4.3 Chauffage avec des briquettes de lignite	27
2.4 Votre contribution à la protection de l'environnement	22	4.4 Chauffage au bois au ralenti	28
2.5 Chauffage au printemps et en automne	22	4.5 Chauffage aux briquettes de lignite au ralenti	28
2.6 Humidité et valeur calorifique du bois	23		
2.7 Séchage et stockage du bois	23	5. SECURITE	P.
2.8 Appréciation de l'humidité du bois	23	5.1 Distances de sécurité	29
2.9 Nettoyage et entretien	24	5.2 Zone de rayonnement	29
		6. CONSEILS	30
		7. DONNES TECHNIQUES	31

1.1 Prescriptions officielles du bâtiment

Nous vous recommandons de prendre conseil auprès d'un professionnel qualifié dans votre région avant de procéder à l'installation de votre poêle-cheminée. Il vous fera connaître les prescriptions officielles du bâtiment applicables en la matière et vous donnera les conseils nécessaires pour l'installation. Vérifiez également que la pièce, dans laquelle votre poêle SAREGO doit être installé, est suffisamment alimentée en air frais. Lorsque fenêtres et portes sont trop bien isolées, l'arrivée en air frais peut ne plus être garantie ce qui empêche le poêle de tirer correctement. La performance de votre poêle est également fonction du bon tirage de votre cheminée. La section du conduit de fumée (cheminée) ou encore sa hauteur inférieure à 4,50 m, peuvent par exemple empêcher un bon tirage de la cheminée. La hauteur efficace d'un conduit de fumée est caractérisée par la distance entre l'entrée des gaz d'évacuation dans le conduit de fumée et la cote supérieure de la cheminée au dessus du faitage.

1.2 Tuyau de fumées

Les poêles-cheminées SAREGO doivent être raccordés au conduit de fumée (c'est à dire à la cheminée) par un tuyau présentant un diamètre intérieur de 150 mm. Tous les raccords de tuyau doivent s'emboîter l'un dans l'autre exactement. A son entrée dans la cheminée, ce tuyau doit être bien isolé et il ne doit pas dépasser dans le conduit de fumée ce qui entraverait l'évacuation des fumées.

1.3 Matériaux thermo-sensibles

Si le sol sur lequel le poêle doit être placé est inflammable, par exemple planchers en parquet ou recouverts de moquette, il est impératif, avant d'installer le poêle, de placer une plaque intermédiaire de protection. (Lisez s.v.p. à ce sujet également le chapitre 5: Sécurité).

2.1 Combustibles

Pour éviter la pollution de l'atmosphère, les seuls combustibles autorisés dans les poêles-cheminées sont des combustibles qui n'émettent que peu de fumée. En l'occurrence, en ce qui concerne les poêles-cheminées HASE, les seuls combustibles possibles sont:

- du bois naturel à l'état sec, des briquettes de bois
- des briquettes de lignite

Il est par contre interdit de brûler par exemple

- du bois verni ou habillé de plastique
- du bois ayant été traité avec un produit d'imprégnation destiné à protéger le bois
- des ordures ménagères
- des briquettes de papier (substances nocives: cadmium, plomb, zinc)
- du bois humide (présentant une humidité de plus de 20%)

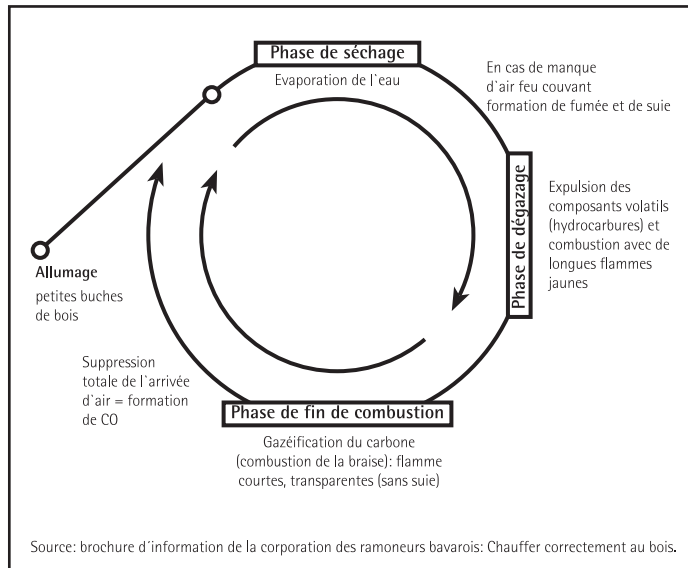

La combustion

La combustion de ce genre de matériaux n'entraîne pas seulement des odeurs désagréables, mais également des émissions nocives et polluantes. Les bois très résineux (par ex. bois d'épicéas, de pin ou de sapin) ont tendance à favoriser la formation d'étincelles.

Aussi, est-il vivement recommandé de ne brûler de tels bois que porte de foyer fermée. N'utilisez des brindilles ou du petit bois que pour allumer votre feu.

2.2 Combustion

Pour que des combustibles solides brûlent, il est important que les conditions suivantes soient remplies:

- L'oxygène requis doit être disponible. Il est prélevé généralement dans l'air ambiant.
- La température d'ignition - c'est à dire la température à laquelle le combustible continue à brûler en dégageant en permanence une chaleur élevée - doit être atteinte.

L'acier se dilate très légèrement en le chauffant et se rétracte pareillement lors du refroidissement. L'acier de votre poêle-cheminée réagit également aux variations de température. Votre poêle est toutefois conçu de manière à ce que le matériau puisse travailler sans entrave, donc aucun risque de dommage. En travaillant l'acier émet des bruits crépitants.

On peut ensuite distinguer trois phases de combustion du bois:

1. Phase de séchage:

Tout d'abord, l'eau résiduelle encore contenue dans le bois séché à l'air

(env. 15 à 20%) s'évapore. Cette évaporation a lieu à une température d'environ 100°C. Pour ce faire, il faut que les bûches soient au cours de la phase d'allumage, suffisamment alimentées en chaleur, ce qui est possible en utilisant tout d'abord du bois brûlant rapidement.

2. Phase de dégazage:

Lorsque la température atteint des valeurs comprises entre 100°C et 150°C s'amorce - tout d'abord lentement - le craquage puis le dégazage des substances contenues dans le bois avec décomposition thermique du bois lui-même. Au delà de 150°C, la formation gazeuse augmente rapidement. Les composants volatils constituent env. 80% de la substance du bois.

La combustion proprement dite débute, avec l'ignition des gaz apparus, à 225°C env. (température d'ignition) avec dégagement de chaleur. Pour ce faire une quantité suffisante d'oxygène doit être disponible. Le point culminant de la combustion est atteint à la température de 300°C env.. Le déroulement de la réaction est alors d'une telle véhémence que de très grandes quantités de chaleur se dégagent. La température des flammes peut alors atteindre 1100°C.

3. Phase de combustion finale:

Après combustion des composants volatils, il reste du charbon de bois incandescent se consumant lentement et pratiquement sans flamme à une température de 800°C env.

Ces différentes phases de combustion ne se produisent toutefois pas toujours l'une après l'autre mais souvent, également, simultanément.

Le déroulement de la combustion est représenté dans le schéma du cycle de combustion (voir fig.).

2.3 Produits de la combustion

Du point de vue chimique, les principaux constituants du bois sont: le carbone, l'hydrogène et l'oxygène.

Des substances polluantes comme le soufre, le chlore, et les métaux lourds y sont pratiquement inexistantes.

La combustion intégrale du bois donne donc essentiellement naissance à du gaz carbonique et à de la vapeur d'eau, sous forme de substances gazeuses, et à une quantité limitée de cendres de bois en tant que produit résiduel solide. Une combustion incomplète peut par contre entraîner le dégagement de toute une série de substances polluantes, par ex. du monoxyde de carbone

(toxique), de l'acide acétique, du phénol, du méthanol (toxique), du formaldéhyde, de la suie et du goudron.

2.4 Votre contribution à la protection de l'environnement

Le fonctionnement de votre poêle peut être polluant ou ne pas l'être du tout, cela dépend dans une très large mesure de votre façon de procéder (voir section 2.1). Dans ce contexte, nous vous soumettons les conseils suivants:

- N'utiliser que du bois sec; le mieux est le bois d'arbres feuillus comme le bouleau et le hêtre. (voir sections 2.6 et 2.7).
- Pour l'allumage n'utiliser que du petit bois. Il brûlera plus rapidement que de grosses bûches et vous permettra d'atteindre rapidement la température nécessaire pour une combustion intégrale.
- Eviter en chauffage continu de mettre trop de bois d'un seul coup dans le foyer. Il vaut beaucoup mieux rajouter de petites quantités de bois à intervalles réguliers. La quantité de bois doit toujours être adaptée à la demande de chaleur.

Vous pourrez aisément contrôler la qualité de la combustion au moyen des caractéristiques suivantes:

- Teinte et constitution de la cendre. Une combustion correcte donne une cendre blanche et fine. Une teinte sombre signifie qu'il y a des restes de charbon de bois dans la cendre. La phase de combustion finale n'a eu lieu que de façon incomplète.
- Teinte des fumées gazeuses à la sortie de la cheminée. Il faut savoir que la combustion sera d'autant plus parfaite que les gaz sortant de la cheminée sont peu visibles.

2.5 Chauffage au printemps et en automne

Au printemps et en automne, des températures extérieures supérieures à 16°C peuvent perturber le tirage de la cheminée. Si en présence d'une telle température la mise à feu de papiers ou de brindilles engendrant une forte chaleur pendant un bref moment, ne permet pas d'établir un tirage, vous devriez renoncer à faire du feu.

2.6 Humidité et valeur calorifique du bois

La valeur calorifique du bois dépend dans une très large mesure de l'humidité du bois. Plus le bois contient d'eau, plus l'énergie nécessaire à l'évaporation de cette eau sera grande. Or, cette énergie sera de l'énergie perdue pour le chauffage. Par conséquent, plus le bois est humide, plus sa valeur calorifique est faible. A titre d'exemple: du bois fraîchement abattu a une teneur en humidité de 50% env. et une valeur calorifique de 2,3 kWh/kg env. tandis que du bois bien séché à l'air a une teneur en humidité de 15% env. pour une valeur calorifique de l'ordre de 4,3 kWh/kg.

Donc, si vous brûlez du bois très humide, vous n'obtiendrez, avec la même quantité de bois, que la moitié de la puissance calorifique que vous auriez obtenue avec du bois sec. Il convient en outre de souligner qu'en brûlant du bois humide, vous devez vous attendre à une formation de suies beaucoup plus importante dans le foyer.

A ceci vient s'ajouter le fait que lors de la combustion de bois humide, la vapeur d'eau peut se condenser dans le tuyau de fumées du poêle ou dans le conduit de fumée (cheminée). Ce phé-

nomène peut entraîner une réaction corrosive ou un encrassement par la suie de la cheminée. En outre, une humidité élevée du bois fait baisser la température de combustion ce qui empêche une combustion intégrale de tous les composants du bois avec pollution considérable de l'environnement. Enfin, l'énergie contenue dans les imbrûlés est également perdue.

Vous constatez donc manifestement, que la combustion de bois insuffisamment séché doit être évitée aussi bien du point de vue économique que du point de vue écologique.

2.7 Séchage et stockage du bois

Comme on l'a exposé dans le paragraphe 2.6, il est très important que le bois soit aussi peu humide que possible. C'est pourquoi nous nous permettons de vous donner ici quelques conseils utiles pour le séchage et le stockage du bois.

- Pour sécher, le bois doit être stocké assez longtemps. Si le bois est séché à l'air, et empilé de façon appropriée, il sera sec au bout de 1 à 2 années environ.
- Nous vous conseillons de stocker

vos bois sous forme de bûches sciées et fendues, prêtes à être utilisées. Cette solution permet en effet un séchage plus rapide, vu que de petits morceaux de bois sèchent beaucoup mieux que de grandes bûches.

- Empiler vos bûches de bois dans un endroit aéré et si possible ensoleillé, à l'abri de la pluie (de préférence côté sud).
- Laisser un espace libre de la largeur d'une main entre les diverses piles de bois, pour permettre à l'air circulant, d'évacuer l'humidité, qui se dégage.
- Surtout ne recouvrez jamais vos piles de bois d'une feuille plastique ou d'une bâche, ce qui empêcherait l'humidité de s'échapper.
- N'empilez jamais du bois frais dans une cave. Dans un tel endroit, votre bois, au lieu de sécher, pourrirait en raison du manque de circulation d'air.
- Seul du bois séché peut être stocké dans des caves sèches.

2.8 Appréciation de l'humidité du bois

Pour exploiter un poêle-cheminée, il

est important que vous soyez en mesure de reconnaître si un type de bois est sec (humidité résiduelle inférieure à 20%) ou bien si ce bois doit continuer à être stocké.

On peut dire que du bois est sec, lorsqu'un équilibre s'est établi entre humidité du bois et humidité de l'air ambiant, c'est-à-dire, lorsque le bois ne rejette plus d'humidité dans l'air ambiant et lorsqu'il n'absorbe plus l'humidité de l'air. Cet état d'équilibre est caractérisé par une constance du poids volumique.

Il existe un procédé qui vous permettra d'effectuer facilement une telle vérification: en voici la description. Une condition préalable à cet essai est le respect des points mentionnés au paragraphe 2.7 pour un stockage optimal du bois. Ensuite, il vous faudra procéder comme suit:

- Retirer une bûche de bois en divers points de votre stock de bois.
- Marquer ces bûches de façon indélébile.
- Peser à présent les bûches sur une balance de cuisine et noter leurs poids respectifs.
- Sécher à présent les bûches de bois par une méthode artificielle pen-

dant plusieurs heures (par ex. sous le flux d'air chaud de convection du poêle).

- Remettre ensuite les bûches de bois à leur ancienne place sur les piles.
- Puis reposer les bûches de bois au bout de 1 à 2 jours.

Le séchage a perturbé l'équilibre d'humidité. Après leur séchage, les bûches de bois auront donc tendance à rétablir l'équilibre d'humidité, en absorbant de l'humidité à l'air ambiant. Si les bûches ont repris le poids de la première pesée, cela signifie qu'elles ont réabsorbé la même quantité d'eau qu'elles avaient perdue au cours du séchage artificiel et, par conséquent, qu'elles se trouvaient déjà en état d'équilibre d'humidité lors de la première pesée.

Si, par contre, le poids des bûches est plus faible que lors de la première pesée, cela signifie que les bûches contenaient avant leur séchage artificiel un degré d'humidité supérieur à l'équilibre normal. Vous devrez alors dans un tel cas continuer à stocker votre réserve de bois avant de l'utiliser.

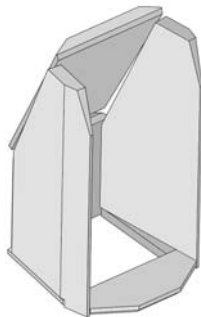

fig. 1

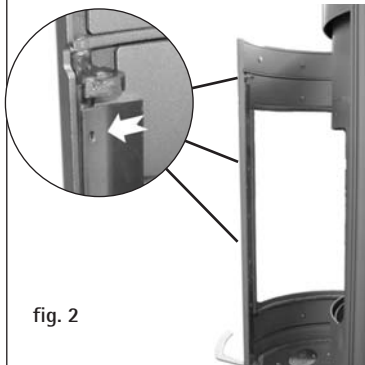

fig. 2

2.9 Nettoyage et entretien

Tous les ans, après la période de chauffage - et éventuellement plus souvent - il est nécessaire de procéder à un contrôle et, éventuellement, s'il y a des dépôts, à un nettoyage de votre

poêle-cheminée et des tuyaux de fumée.

Pour nettoyer les conduits d'évacuation des gaz de fumée, soulevez dans le foyer les plaques thermiques dans l'ordre indiqué dans l'illustration. Vous pouvez brosser et aspirer les éventuels dépôts de suie et de poussière. Réinsérer les plaques thermiques dans l'ordre inverse. [fig. 1]

Les poêles-cheminées fabriqués en acier doivent être peints avec une peinture résistant à la chaleur. Toutefois, les peintures résistant à la chaleur n'offrent pas de protection contre la corrosion, de telle sorte qu'une couche mince de rouille peut se former dans certaines conditions telles que

- un nettoyage trop humide au niveau du plancher / de la plaque de sol
- de l'eau renversée d'une bouilloire ou d'une coupelle
- une installation dans des « locaux humides », par exemple une véranda ou bien en cas d'entreposage dans un local en maçonnerie brute ou un garage.

Nettoyer les zones atteintes de rouille avec du papier émeri et recouvrir en pulvérisant de la peinture en bombe

(disponible chez votre revendeur spécialisé HASE).

Il est conseillé de temps à autre de regraisser l'axe de la poignée (la graisse se trouve dans la boîte d'accessoires de votre poêle-cheminée). [fig. 2]

Pour le nettoyage des parties en acier, ne pas utiliser de produits contenant des acides (comme les nettoyants à l'acide citrique ou au vinaigre). Pour nettoyer ces parties en acier, il vous suffit d'employer un chiffon légèrement humidifié.

Si vous chauffez votre poêle comme il se doit, l'air secondaire forme devant le vitre un rideau d'air qui empêche l'en-crassement du verre.

Il existe une méthode écophile qui a déjà fait ses preuves pour nettoyer les plaques vitrocéramiques. Cette méthode qui a recours à des moyens très simples et disponibles dans chaque maison consiste:

- à utiliser une boule de papier crêpé ou de papier journal par exemple
- que l'on humidifie légèrement, trempe dans la cendre de bois froide
- pour ensuite frotter les vitres du poêle
- Il suffit pour terminer d'essuyer les vitres avec un papier propre et c'est fini!

3.1 L'air primaire et l'air secondaire

Le Sarego est équipé d'une soupape d'air primaire et secondaire.

1. L'air primaire

L'air primaire arrive dans le foyer par le bas. Il est utilisé pour le démarrage du feu et la combustion des briquettes. Hormis pour la combustion des briquettes, le tiroir d'air primaire doit rester fermé en phase de combustion normale.

ATTENTION :

Si le tiroir d'air primaire reste ouvert avec un mode de chauffage au bois, il y a risque de surchauffe du poêle-cheminée (effet de feu de forge).

2. L'air secondaire

L'air secondaire arrive dans le foyer par le haut. Il introduit dans le foyer la quantité nécessaire d'oxygène nécessaire pour la combustion totale des gaz de bois et permet, sous réserve d'une utilisation correcte, de garder propre la vitre du foyer, c'est-à-dire exempte de suie. La règle d'or pour réguler correctement l'air secondaire est la suivante : *un petit feu a besoin de peu d'air secondaire, tandis qu'un gros feu a*

besoin de beaucoup d'air secondaire. Si la soupape d'air secondaire est trop fermée, le risque est que la vitre se couvre de suie.

Les éléments de commande des soupapes se trouvent sur le côté inférieur du four [cf. fig.].

Voir au chap. 4 les réglages des éléments d'utilisation.

3.2 La grille de foyer

La grille de foyer sert à la collecte des résidus imbrûlés (cendres) dans le cendrier, à l'alimentation en air pendant l'allumage et à la combustion des briquettes de lignite. Le réglage se fait par une manette juste au dessous du foyer [b]. Avec des briquettes de lignite, il faut ouvrir la grille avec cette manette.

3.3 Le cendrier

Le cendrier [c] doit être régulièrement vidé. La formation d'un cône de cendres trop important peut en effet entraver l'arrivée d'air primaire.

Attention, avant de vous débarrasser des cendres veillez à ce qu'elles soient complètement froides. N'éliminer jamais de cendres chaudes.

Lors de la collecte des cendres, le cendrier se trouve placé dans son couvercle retourné. Pour vider le cendrier, il faut retirer le couvercle, le retourner et le glisser sur le cendrier. Les cendres ne peuvent ainsi pas s'envoler lorsque vous retirez et transportez le cendrier. Votre maison reste propre. L'insertion du cendrier dans le poêle s'effectue en sens inverse.

3.4 Registre

Le registre est monté dans le tuyau de fumées et sert à la régulation du flux des fumées. Il n'existe pas dans tous les tuyaux de fumées et n'est pas imposé impérativement. L'influence de la clef de tirage sur la combustion finale dépend de nombreux facteurs, tels que

la hauteur et la section du conduit, la température intérieure, etc. Le registre est fermé, si la poignée se trouve à l'horizontale du tuyau de fumées.

Quand on ouvre la porte du foyer pendant la phase de combustion, la clef de tirage doit avoir été ouvert auparavant.



4.1 Première mise en service

Veillez tenir compte du fait qu'il peut y avoir un léger dégagement olfactif lors des 2 ou 3 premières flambées.

4.2 Chauffage au bois

Démarrage du feu

Il est important que la phase de démarrage du feu soit rapide dans la mesure où toute erreur d'utilisation dans cette phase entraîne des émissions polluantes plus élevées. C'est

pourquoi, au nom de la protection de l'environnement, nous vous prions de bien vouloir respecter scrupuleusement les règles qui vont suivre.

Pendant la phase de démarrage du feu, les soupapes d'air primaire et d'air secondaire doivent être entièrement ouvertes. On laissera ensuite le tiroir d'air secondaire ouvert en fonction du tirage de la cheminée. Les réglages de tiroir présentés ici sont une recommandation valable pour des conditions normales d'exploitation.

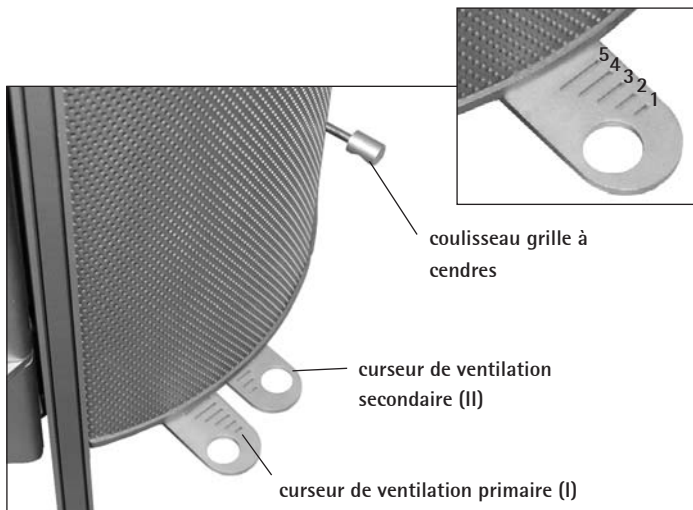

Allumage: Position de départ	Position appropriée des commandes :
Registre ouvert en grand si existant	Mettre la poignée du registre dans le sens du tuyau.
Porte de foyer ouverte	
Grille de foyer ouverte	Tirer la commande de la grille de foyer.
Ventilation primaire ouverte	Pousser vers la droite le curseur de ventilation primaire (I)
Ventilation secondaire ouverte	Pousser vers la droite le curseur de ventilation secondaire (II)
Avec une balayette, rassembler les cendres résiduelles et le charbon de bois imbrûlé au centre.	
Mettre du papier journal, du carton simple ou du frison au milieu du foyer, par dessus empiler 0,5 kg de petit bois et 1,5 kg de bois (2 bûches).	
Allumez à plusieurs endroits.	
Fermer la porte du foyer.	
Une fois que le bois s'est suffisamment enflammé de tous côtés, fermez la grille à cendres et le tiroir d'air primaire (I) (après 2 à 5 min. environ).	Enfoncer totalement le tiroir de la grille à cendres Tiroir d'air primaire (I) en position 1
Vous placerez ensuite le tiroir d'air secondaire (II) en position idéale (après 15 à 20 min. environ).	Tiroir d'air secondaire (II) en position 4

Poursuite de la combustion / alimentation du feu

Une fois la température d'exploitation atteinte, on peut faire fonctionner le poêle-cheminée avec un minimum d'émissions polluantes sous réserve de respecter certaines règles de base. La puissance calorifique est fonction de l'alimentation en combustible. Les quantités de combustible et les longueurs de bûche à respecter sont :

- pour une puissance calorifique nominale de 7 kW : 2 bûches de 0,8 kg chacune par charge

- pour la plus petite puissance calorifique de 3,5 kW : 2 bûches de 0,4 kg chacune par charge la longueur des bûches est de 20-25 cm.

Vous pouvez vous baser sur ces valeurs indicatives. Mettez des plus petites bûches durant la phase de démarrage.

ATTENTION :

Si la quantité de bois chargée est plus élevée, il y a risque de surchauffe pour le poêle-cheminée.

4.3 Chauffage aux briquettes de lignite.

A côté du bois vous pouvez employer sans problèmes des briquettes de lignite pour brûler dans votre SAREGO

Chauffage continu / alimentation Méthode opératoire	Position correspondante des commandes de réglage
S'il existe, registre complètement ouvert	Mettre la clé du registre dans le sens le sens du tuyau.
Position appropriée des commandes	Curseur de ventilation primaire (I) au deuxième cran, Curseur le ventilation secondaire (II) en position 3/4
Ouvrir lentement la porte du foyer de sorte que la fumée ne se dissipe pas dans la pièce.	
Fermer la grille	
Disposer deux bûches de bois, 1 kg, longitudinalement. Ne disposer qu'une seule couche de combustible.	
Fermer la porte du foyer	
<i>Nous vous recommandons de recharger votre poêle quand les flammes commencent à s'éteindre.</i>	

Chauffage aux briquettes de lignite Mode d'emploi	Position correspondante des dispositifs de réglage
Allumage	
Allumer avec du bois comme décrit précédemment.	Voir mode d'emploi Allumage
Laisser chauffer.	
Après avoir atteint son régime de croisière, ajouter briquettes de lignite (2,1 kg) au milieu du foyer sur la grille.	
Grille de foyer ouverte	Commande de grille tirée
Ventilation primaire ouverte.	Curseur de ventilation primaire en position 3/4
Ventilation secondaire réglée.	Curseur de ventilation secondaire (II) au deuxième cran

4.4 Chauffage au bois au ralenti

Vous réglez la puissance de chauffe de votre poêle-cheminée en modulant la quantité de combustible que vous chargez. Procédez comme suit lorsque vous souhaitez diminuer la chaleur :

Méthode opératoire :	Position correspondante des dispositifs de réglage :
Fermer la grille.	Commande de grille poussée à fond.
Fermer la ventilation primaire	Curseur de ventilation primaire (I) vers la gauche à fond.
Ventilation secondaire régulée (position intermédiaire)	Curseur de ventilation secondaire (II) en position 1/4.
Mettre deux bûche (0,5 kg) en longueur	

4.5 Chauffage aux briquettes de lignite au ralenti

Méthode opératoire :	Position correspondante des dispositifs de réglage :
Mettre deux briquettes sur la grille.	
Grille ouverte	Commande de grille tirée à fond.
Ventilation primaire régulée	Curseur de ventilation primaire (I) au quatrième cran.
Ventilation secondaire régulée.	Curseur de ventilation secondaire (II) au deuxième cran.

5. Sécurité

Pour allumer votre feu n'employez jamais d'alcool à brûler, d'essence ou autres liquides inflammables. Les enfants ne doivent jamais rester sans surveillance à proximité du poêle en marche.

5.1 Distances de sécurité

Le poêle SAREGO doit être placé à une distance d'au moins 20 cm de tout matériau inflammable (lambris de bois, panneaux en matières plastiques, rideaux), latéralement comme en arrière du poêle. Si le sol sur lequel le poêle sera installé est recouvert d'un matériau inflammable (tapis/moquette, parquet ou revêtement plastique), il est impératif, avant d'installer le poêle, de le protéger vers l'avant, et latéralement par un pare-feu intermédiaire en matériau inflammable (carrelages, marbre, tôle d'acier etc.) (voir fig. 1).

Pour l'utilisation d'un pare-feu intermédiaire les distances de sécurité suivantes sont valables selon la norme DIN 18891:

A 50,0 cm sans tisonnier

B 30,0 cm

Distance entre le mur et les matériaux combustibles

C 20,0 cm

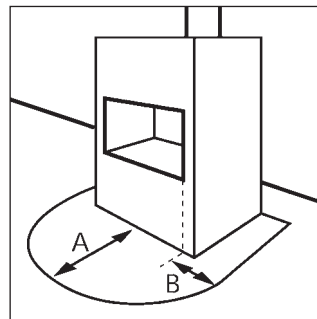

fig. 1: Dimensions de la plaque au sol

5.2 Zone de rayonnement

Dans la zone de rayonnement de la porte vitrée du poêle, un écart de 80 cm doit être respecté par rapport à tout matériau inflammable ou thermo-sensible (voir fig. 2).

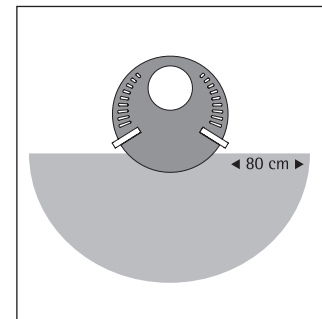

fig. 2: Zone de rayonnement de la porte vitrée du poêle

Problèmes	Cause	Comment y remédier
Le bois ne s'allume pas ou difficilement	<ul style="list-style-type: none"> - Le bois est trop gros - Le bois est trop humide - L'arrivée d'air est insuffisante 	Chap. 4.2 Chauffage continu Chap. 2.8 Chap. 4.2 Allumage
Le bois brûle, mais sans flamme claire et jaune, il se consume sans feu et le feu peut même s'éteindre	<ul style="list-style-type: none"> - Le bois est trop humide - L'arrivée d'air est insuffisante - Le registre est fermé 	Chap. 2.8 Chap. 4.2 Allumage Chap. 3.5
La formation de suies est trop importante, les plaques terminales s'encrassent lorsque le poêle est en service	<ul style="list-style-type: none"> - Le bois est trop humide - L'arrivée d'air est insuffisante - La quantité de bois est insuffisante pour chauffer le foyer 	Chap. 2.8 Chap. 4.2 Chauffage continu
Malgré une belle flambée bien vive le poêle ne chauffe pas	<ul style="list-style-type: none"> - La cheminée tire trop 	Chap. 3.4
30 Le bois brûle trop vite	<ul style="list-style-type: none"> - La cheminée tire trop - Les morceaux de bois sont trop petits - Position erronée des dispositifs de réglage 	Chap. 3.4 Chap. 4.2 Chap. 4.2
De la fumée se répand dans la pièce où se trouve le poêle	<ul style="list-style-type: none"> - L'arrivée d'air est insuffisante - Le registre est fermé - Le conduit est trop étroit - Les gaz de combustion dans le tuyau du poêle ou dans la cheminée sont fortement chargés de suie - Flux de vent vers l'intérieur de la cheminée 	Garantir l'apport d'air frais (p.ex. ouvrir la fenêtre) Chap. 3.4 Installer un dispositif pour renforcer le tirage (ventilateur de gaz de fumée) Chap. 2.9 Installer un dispositif de protection contre le vent en haut de la cheminée
La cheminée est mouillée et encrassée. De l'eau condensée s'échappe du tuyau	<ul style="list-style-type: none"> - Le bois est trop humide - Les gaz de combustion sont trop froids - La cheminée est trop froide - Le conduit est trop large 	Chap. 2.8 Le tuyau du poêle est trop long et doit être isolé La cheminée doit être isolée

N'hésitez pas, en cas de problème, à vous adresser à votre concessionnaire ou au service de ramonage agréé de votre région.

Poêle-Cheminée **SAREGO**, certifié **DIN 18891-A2**
VKF-No.: 11669

Données sur la combustion:

Se baser sur les données suivantes pour mesurer la cheminée selon **DIN 4705**:

Puissance thermique nominale	7	kW
Puissance mini et maxi	3,5 - 7	kW
Quantité de gaz d'échappement	7,1	g/s
Température de la tubulure des gaz d'échappement	322	°C
Pression minimum de refoulement à la puissance thermique nominale	0,10	mbar

La puissance thermique nominale indiquée sur la plaquette, soit **7 kW**, est suffisante, selon l'isolation de la maison, pour 56 jusqu'à 144 m³ (Volume selon DIN 18893)

Mesurages:

	Hauteur	Largeur	Profondeur
Poêle	111,5 cm	42,7 cm	42,7 cm
Foyer	42 cm	21 cm	30 cm

	Faïence	Acier	Pierre ollaire
Poids	-	135 kg	-

Données du raccordement:

a	Hauteur du raccord en haut	107,5 cm
c	Hauteur du raccord pour l'air de combustion, centre tuyau	32,5 cm
d	Mesure	11,7 cm

Ouverture du foyer	928 cm ²
Tuyau (diamètre intérieur)	150 mm
Conduit d'air frais (diamètre intérieur)	100 mm

Tubulure de raccordement en haut

Distances de sécurité par rapport à des matériaux inflammables

